

Rimini
cod.: 5181410
ver.: 00

descrição: misturadora de bidé 3 furos castelos cerâmicos com VDA
description: 3 hole bidet mixer with pop up waste (ceramic head)
description: mitigeur de bidé avec 3 trous avec vidage (têtes céramiques)

sanindusa®

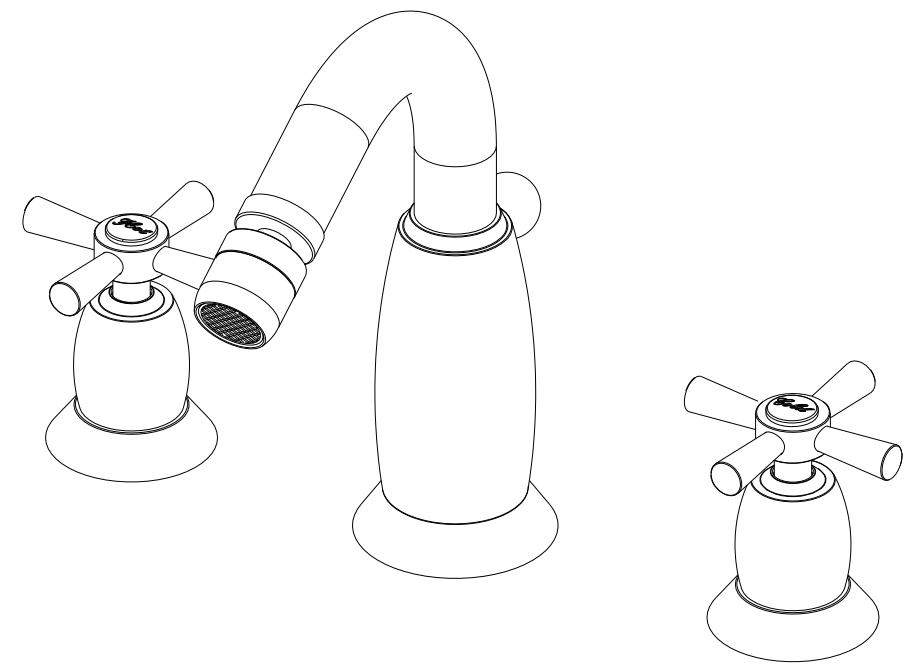
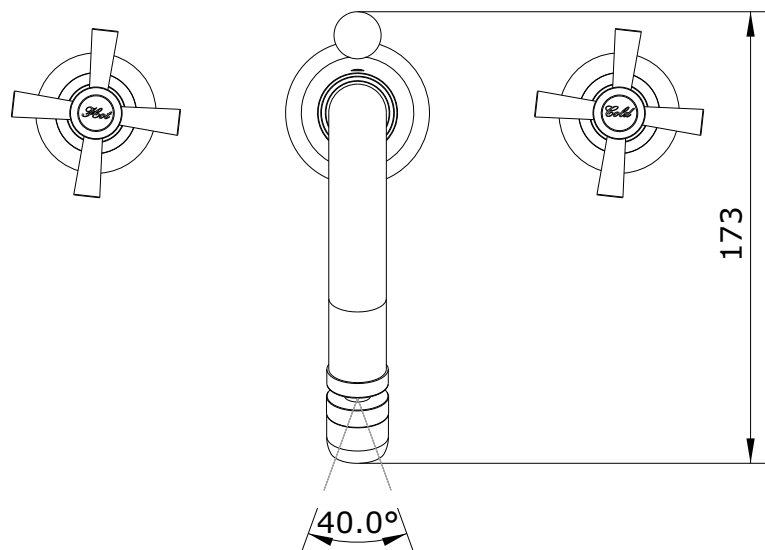
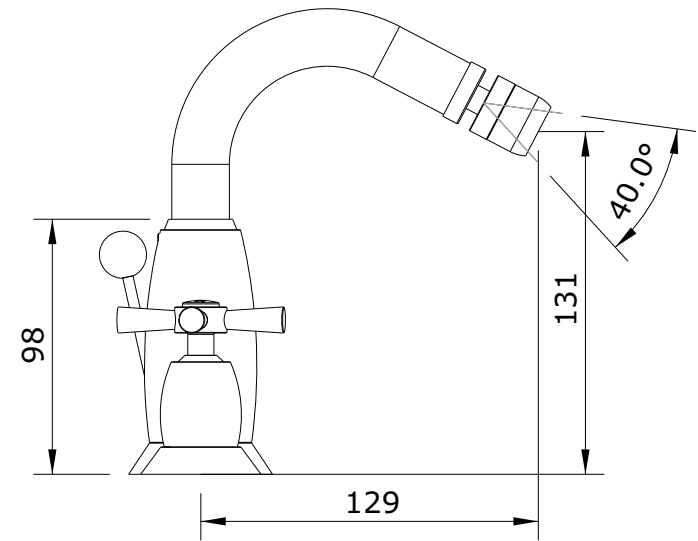
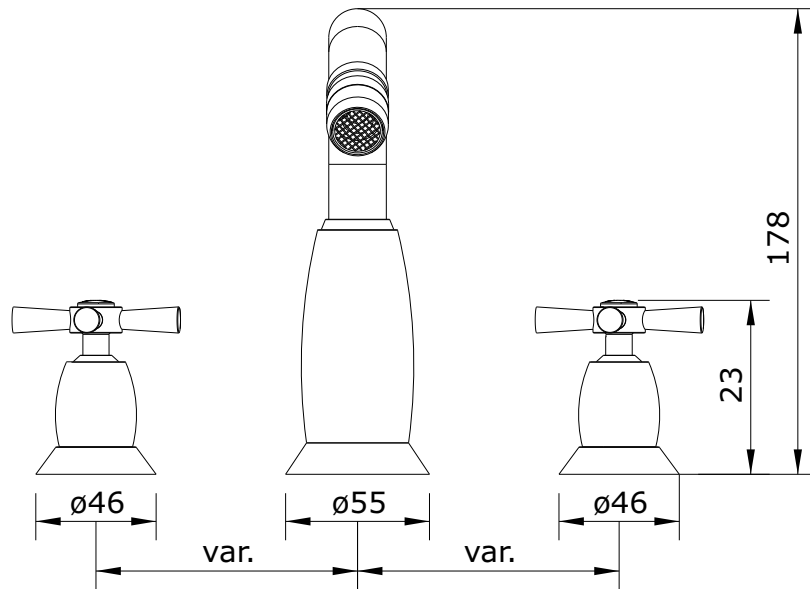

Os produtos apresentados seguem especificações técnicas internas da SANINDUSA.
As dimensões são meramente indicativas.
Reservamos o direito de fazer alterações técnicas que permitam melhorar a funcionalidade dos nossos produtos, sem aviso prévio.

The presented products follow technical specifications from SANINDUSA.
The dimensions of the pieces are merely a reference.
We reserve the right to introduce technical improvements in our products without previous advice.

Les produits présentés suivent les spécifications techniques internes de SANINDUSA.
Les dimensions de ceux-ci sont données à titre indicatifs.
Nous nous réservons le droit de procéder aux modifications techniques qui permettraient d'améliorer les fonctionnalités de nos produits, sans préavis.

Rimini
 cod.: 5181410
 ver.: 00

descrição: misturadora de bidé 3 furos castelos cerâmicos com VDA
 description: 3 hole bidet mixer with pop up waste (ceramic head)
 description: mitigeur de bidé avec 3 trous avec vidage (têtes céramiques)

sanindusa®

26	Fixação 3/4"
25	Lateral longo 3/4"
24	O'ring NBR 70 SH D/ 37,6x2,4
23	Espelho lateral Rimini Cr.
22	Castelo Ceramico c/ o'ring left
21	Castelo Ceramico c/ o'ring right
20	Campanula de castelo Cr.
19	Manipulo Cruzeta Cr.
18	Parafuso chave cruz M4x20
17	Inserto Plastica "COLD"
16	Inserto Plastica "HOT"
15	Pomolo Cr.
14	Vareta D. 4x360 Latão Cr.
13	Valvula VDA 1"1/4 Latão
12	Flexivel M/F 10/1x1/2 350mm
11	Fixação
10	O'ring NBR 70 SH D/ 39,34x2,62
9	Espelho central Rimini Cr.
8	Perno Sext Interior M 5x6 Grano
7	Areador D22x1 HF Cr.
6	Guarnição 21 2x16x3 EPDM70
5	Rotulas Bidé SN22 Cr.
4	Tubo latão ø22 cr.
3	Casquilho redondo Latão ø20
2	O'ring 15,08x2,62 NBR
1	Peça Central 3F Cr.
n.º	Descrição

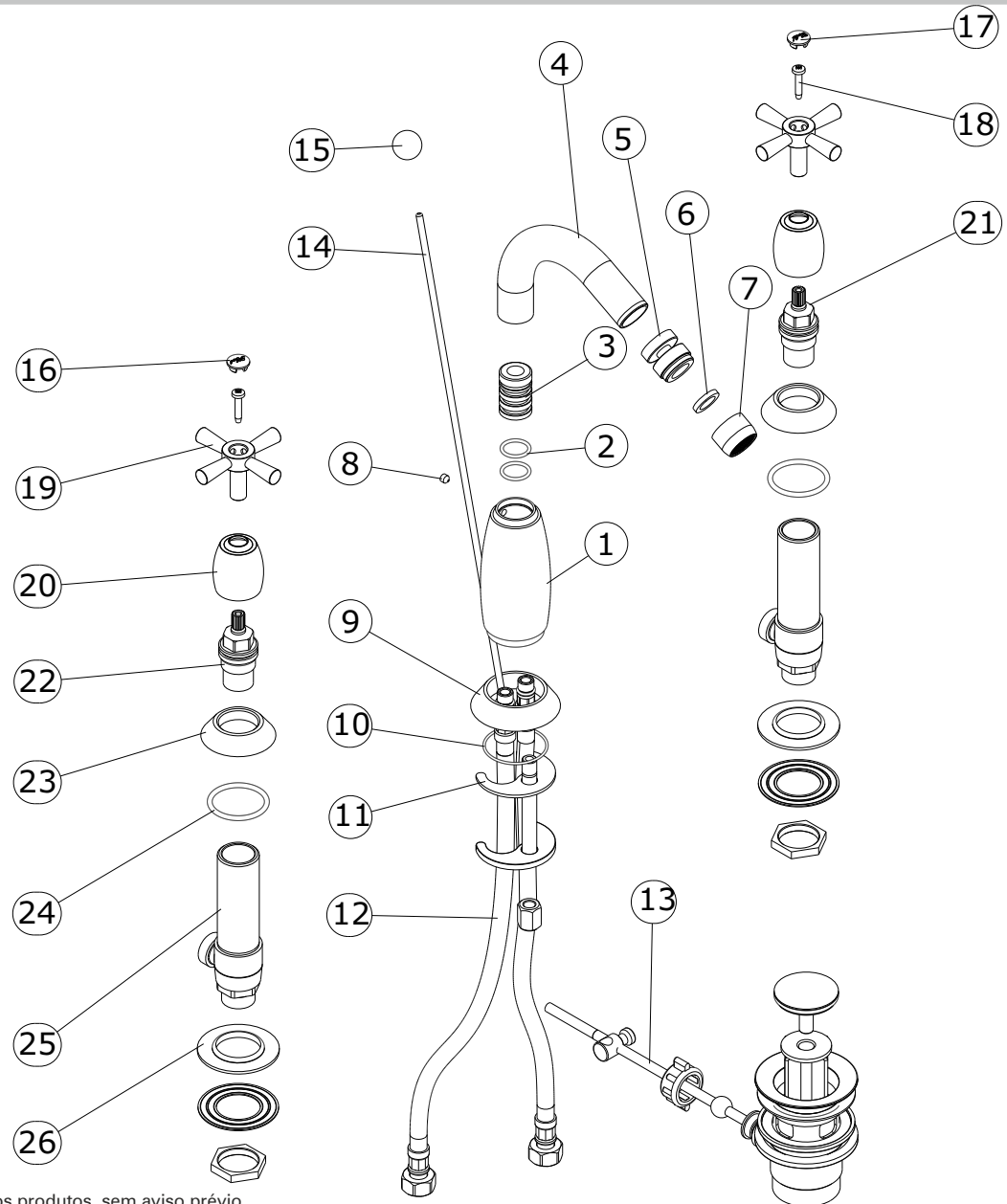

Os produtos apresentados seguem especificações técnicas internas da SANINDUSA.
 As dimensões são meramente indicativas.

Reservamos o direito de fazer alterações técnicas que permitam melhorar a funcionalidade dos nossos produtos, sem aviso prévio.

The presented products follow technical specifications from SANINDUSA.
 The dimensions of the pieces are merely a reference.

We reserve the right to introduce technical improvements in our products without previous advice.

Les produits présentés suivent les spécifications techniques internes de SANINDUSA.
 Les dimensions de ceux-ci sont données à titre indicatifs.

Nous nous réservons le droit de procéder aux modifications techniques qui permettraient d'améliorer les fonctionnalités de nos produits, sans préavis.