

PT PLANO DE CORTE

1. Recorte o escantilhão.
2. Coloque o escantilhão no local pré-esboçado, onde pretende aplicar a torneira.
3. Com um punção pontiagudo, prego ou parafuso, dê uma leve pancada de forma a quebrar o furo pré-esboçado.
4. Parta o excedente cuidadosamente, de forma a que o furo fique perfeitamente circular e que permita a instalação da torneira.

ES PLANTILLA

1. Recorte la plantilla.
2. Coloque la plantilla en el lugar preperforado donde pretende aplicar el grifo.
3. Con un punzón, un clavo o un tornillo, dar un ligero golpe para romper el agujero preperforado.
4. Rompa el excedente con cuidado, para que el agujero sea perfectamente circular y permita la instalación del grifo.

EN TEMPLATE

1. Cut out the template.
2. Place the template in the pre-drilled area where you intend to apply the tap.
3. With a pointed punch, nail or screw, gently break the pre-drilled hole.
4. Break the remaining pieces carefully, so that the hole is perfectly circular and allows the installation of the tap.

IT SCHABLONE

1. Ritagliare il modello.
2. Posizionare il modello nell'area preforata dove si intende applicare il rubinetto.
3. Con un punzone appuntito, un chiodo o una vite, rompere delicatamente il foro preforato.
4. Rompere con cura i pezzi rimanenti, in modo che il foro sia perfettamente circolare e consenta l'installazione del rubinetto.

FR GABARIT

1. Découpez le gabarit.
2. Placez le gabarit à l'endroit pré-dessiné où vous avez l'intention d'appliquer le robinet.
3. A l'aide d'un poinçon, d'un clou ou d'une vis, donnez un léger coup afin de casser le trou pré-percé.
4. Cassez soigneusement le surplus, de façon à ce que le trou soit parfaitement circulaire et permette l'installation du robinet.

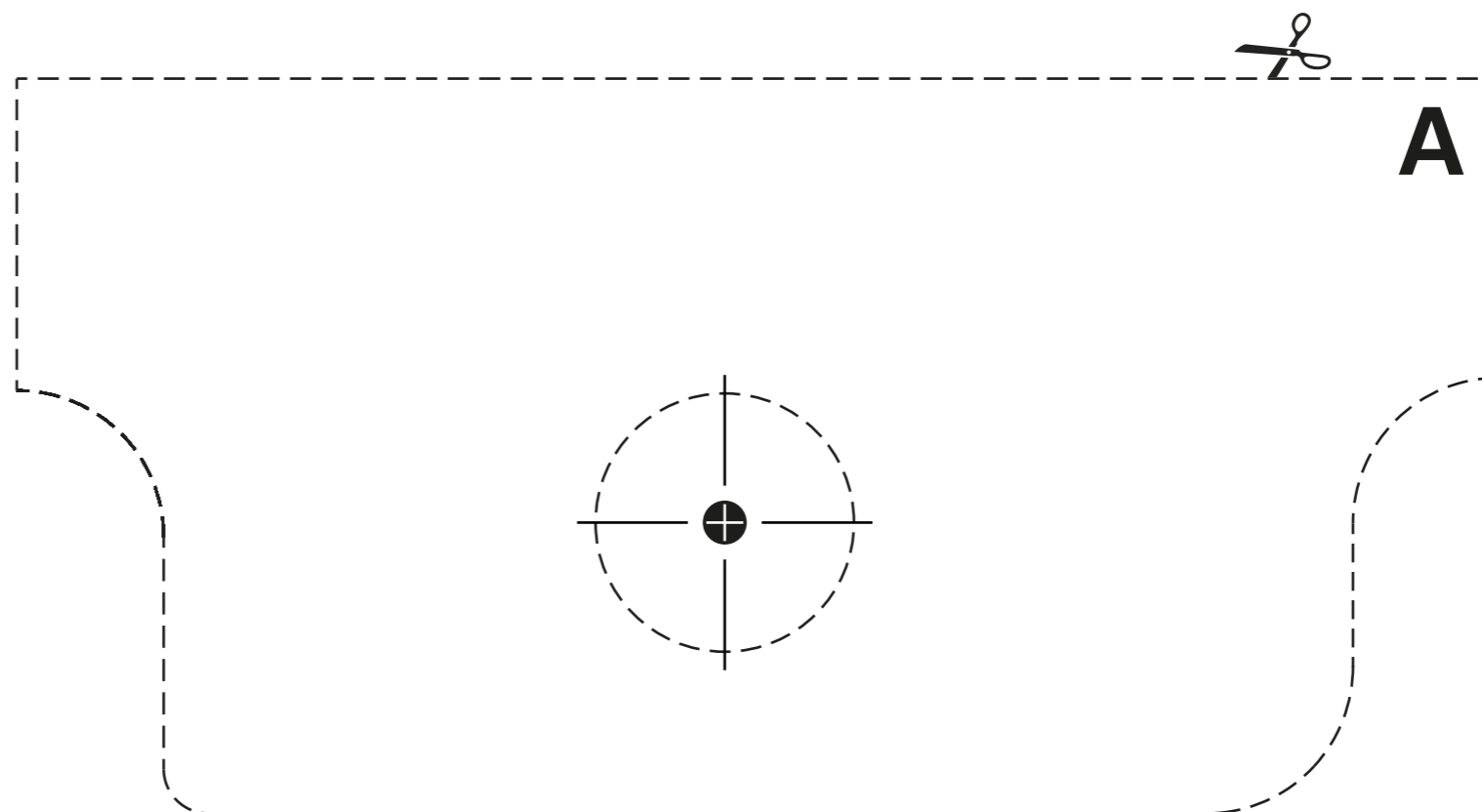
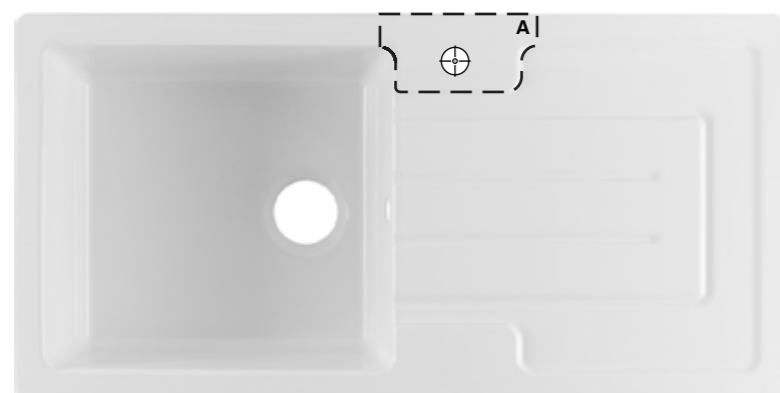

PT PLANO DE CORTE

1. Recorte o escantilhão.
2. Coloque o escantilhão no local pré-esboçado, onde pretende aplicar a torneira.
3. Com um punção pontiagudo, prego ou parafuso, dê uma leve pancada de forma a quebrar o furo pré-esboçado.
4. Parta o excedente cuidadosamente, de forma a que o furo fique perfeitamente circular e que permita a instalação da torneira.

ES PLANTILLA

1. Recorte la plantilla.
2. Coloque la plantilla en el lugar preperforado donde pretende aplicar el grifo.
3. Con un punzón, un clavo o un tornillo, dar un ligero golpe para romper el agujero preperforado.
4. Rompa el excedente con cuidado, para que el agujero sea perfectamente circular y permita la instalación del grifo.

EN TEMPLATE

1. Cut out the template.
2. Place the template in the pre-drilled area where you intend to apply the tap.
3. With a pointed punch, nail or screw, gently break the pre-drilled hole.
4. Break the remaining pieces carefully, so that the hole is perfectly circular and allows the installation of the tap.

IT SCHABLONE

1. Ritagliare il modello.
2. Posizionare il modello nell'area preforata dove si intende applicare il rubinetto.
3. Con un punzone appuntito, un chiodo o una vite, rompere delicatamente il foro preforato.
4. Rompere con cura i pezzi rimanenti, in modo che il foro sia perfettamente circolare e consenta l'installazione del rubinetto.

FR GABARIT

1. Découpez le gabarit.
2. Placez le gabarit à l'endroit pré-dessiné où vous avez l'intention d'appliquer le robinet.
3. A l'aide d'un poinçon, d'un clou ou d'une vis, donnez un léger coup afin de casser le trou pré-percé.
4. Cassez soigneusement le surplus, de façon à ce que le trou soit parfaitement circulaire et permette l'installation du robinet.

