

## Pack Vaso Sospeso Cetus Confort 52 - Bianco

Rif. 110954004

Codice EAN. 5604815337822

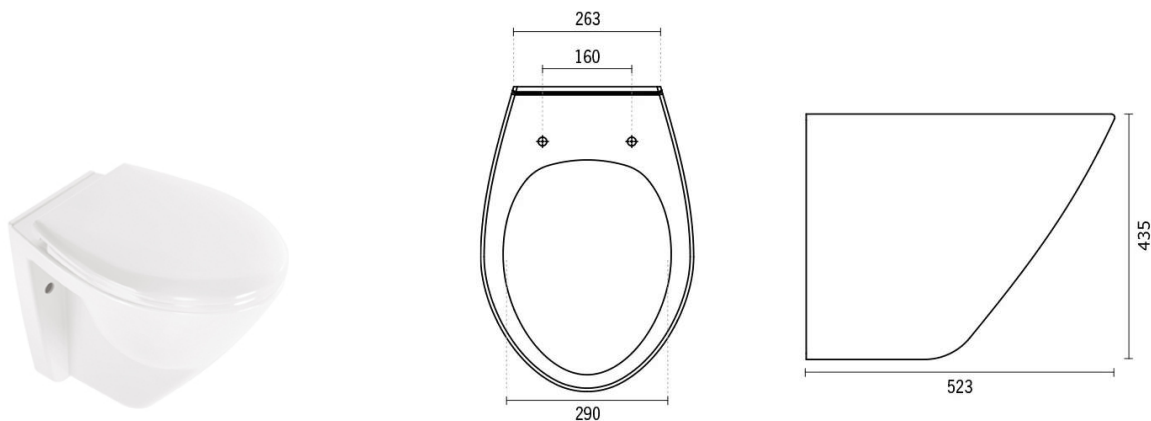

## Informazioni Tecniche

Lunghezza: 523 mm

Larghezza: 362 mm

Altezza: 432 mm

Peso: 22 kg

Collezione: [Cetus Confort](#)

Tipo di prodotto: Mobilità ridotta, Vaso

## Caratteristiche

- Con sistema Clipoff
- Con sistema Slowclose

## Download

Disegni tecnici

110954\_DT (ZIP) ,

